

Vervielfältigung und Mitteilung an Dritte ist unzulässig. Für diese Zeichnung behalten wir uns Rechte gemäß dem Urheberrecht vor. / Reproduction or passing on to third parties prohibited. For this drawing all rights reserved.

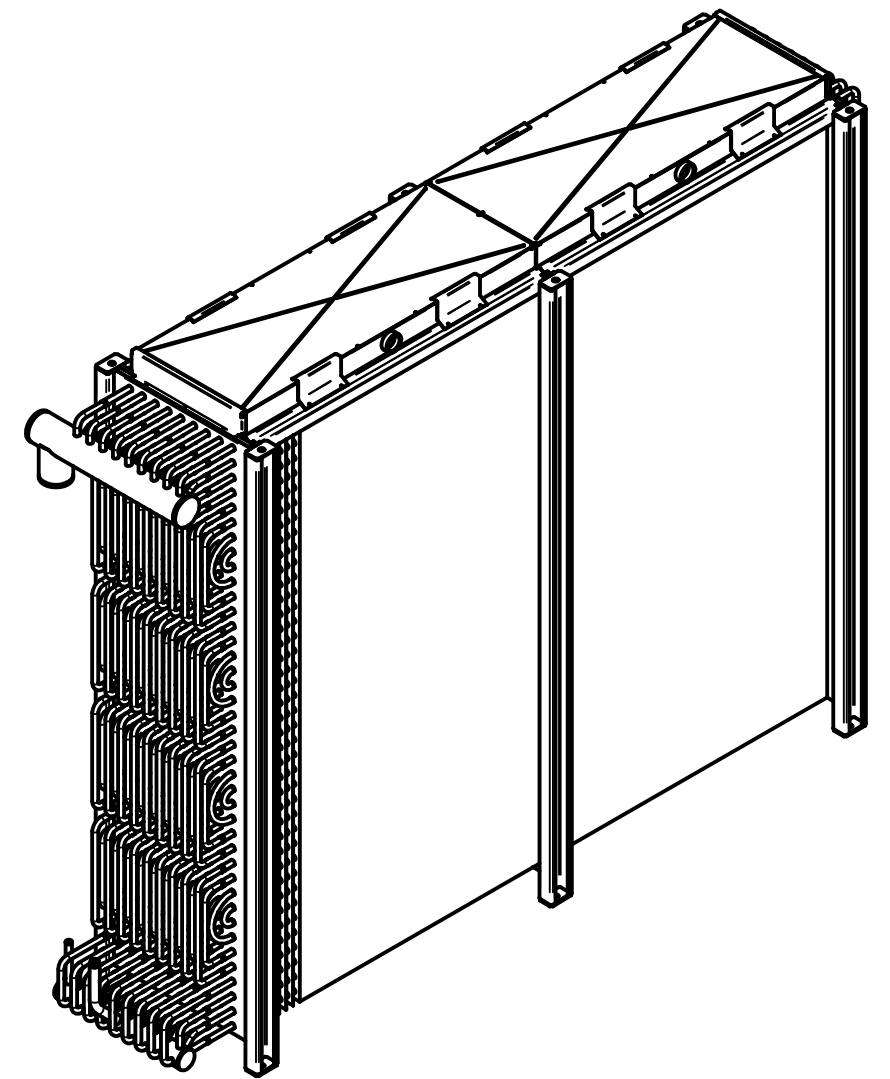
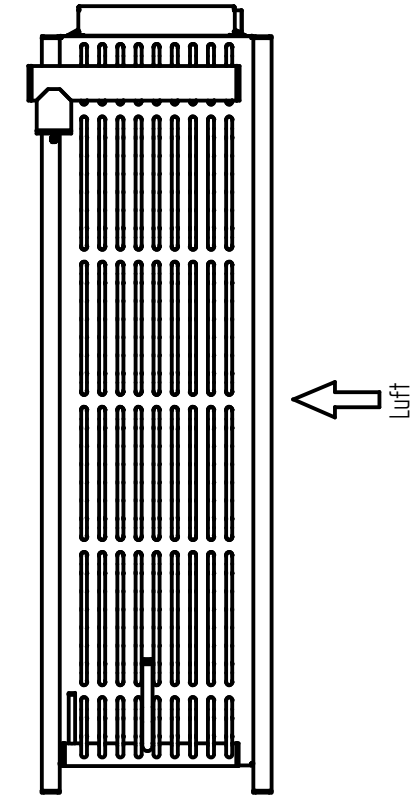
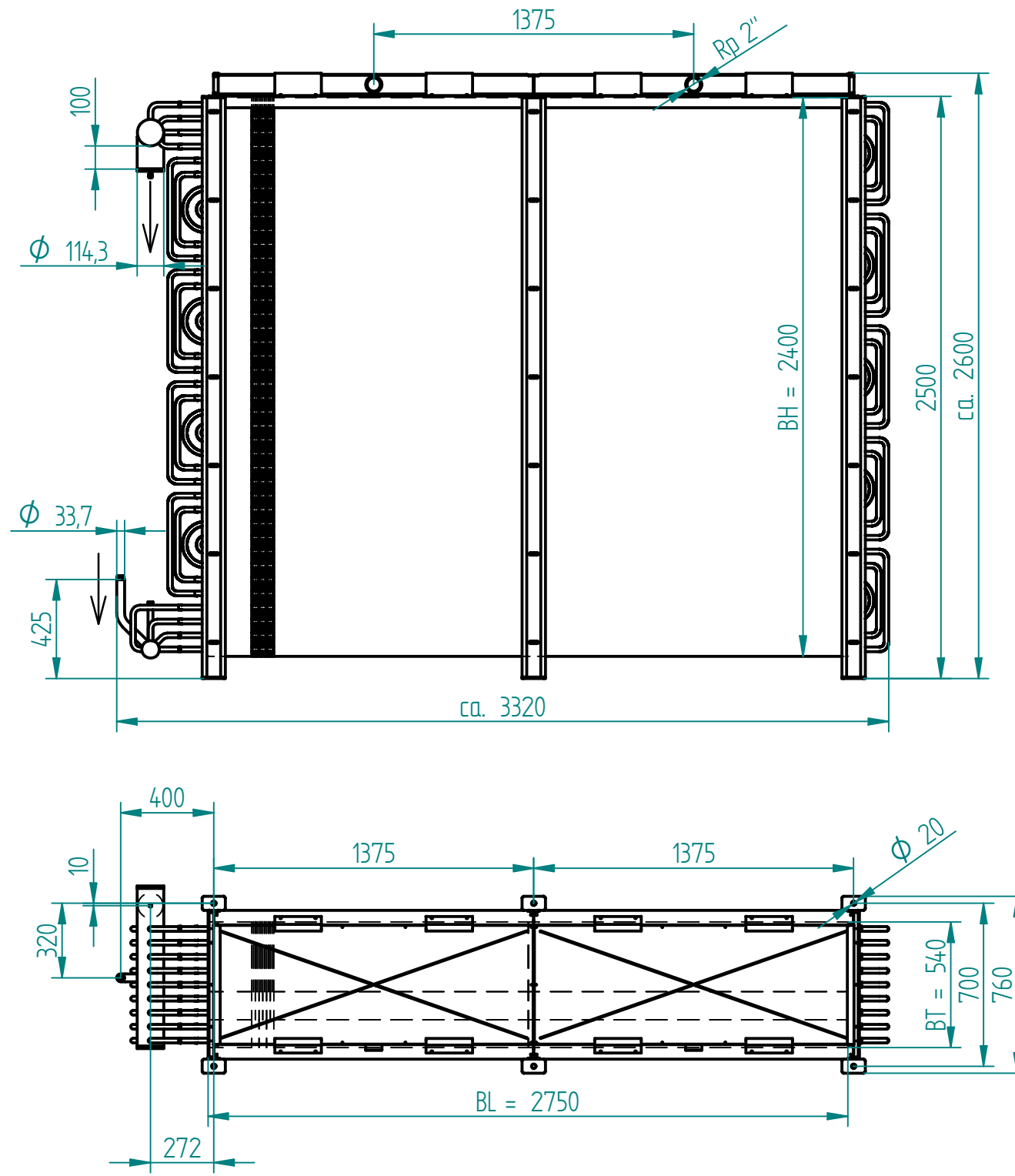

techn. Daten / technical data:

Verdampfer / evaporator

Gerätetyp / type:	HB500152	Medium Eintritt / inlet:	Ø 33,7
Blockschl. / type of coil:	A-09-040-2x320_2x160_5x080-02750-G-V-G-038-070	Medium Austritt / outlet:	Ø 114,3
max. Betriebsdr. / pressure:	25 bar	Heißgas / hotgas	Ø 0,0
Prüfdruck / test pressure:	28 bar	Abtauung / defrost:	2x Rp2"
Einstufung / Classifying PED 97/23/EC:	Kat. II Modul A1 / Cat. II Module A1	Schaltung / circuit:	10 Pass / 36 Strang
T min. / max. Gerät / coil:	-40°C / +120°C	Rohrvolumen / tube vol.:	ca. 297 l
Farbgebung / color:	ohne	Leergew. / weight empty:	ca. 905 kg
Material / material:	Gehäuse / housing AlMg3 / EN AW-5754	Rohr / tube Stahl V2A / stainless steel SS304	Lamelle / fin AlMg3 / EN AW-5754

Allgemeintoleranzen / general tolerances: spanende Bearb. nach / cutting according to ISO 2768 Schweißen nach / welding according to EN ISO 13920 - AE Biegen nach / bending according to DIN 6935 Stanzen nach / punching according to DIN 6930 Maße ohne Toleranzangabe nach / dimensions without tolerance indication according to DIN 6930 - m		Schutzvermerk nach / trademark right according to DIN 34	Oberflächenzeichen nach / surface marking according to ISO 1302	Maßstab / measure A3	Gewicht / weight								
Werkstoff/Halbzeug / material/semi-finished part		Benennung / designation Verdampfer mit Wasserabtauung		Blatt / sheet 1 / 1									
Zeichnungsnummer / drawing number HB5 000 152		<table border="1"> <tr> <th>Datum</th> <th>Name</th> </tr> <tr> <td>Bearb. 3D 13.08.2010</td> <td>Fischer</td> </tr> <tr> <td>Bearb. 2D 13.08.2010</td> <td>Fischer</td> </tr> <tr> <td>Gepr. 13.08.2010</td> <td>Hey er</td> </tr> </table>		Datum	Name	Bearb. 3D 13.08.2010	Fischer	Bearb. 2D 13.08.2010	Fischer	Gepr. 13.08.2010	Hey er		
Datum	Name												
Bearb. 3D 13.08.2010	Fischer												
Bearb. 2D 13.08.2010	Fischer												
Gepr. 13.08.2010	Hey er												
Zust.	Änderung / revision	Datum	Name	S:\Aufträge\Advanced Food Systems\707558\draft\HB5000152.dft									